

BioMaster® 4 Highline ECHTES POWERPAKET

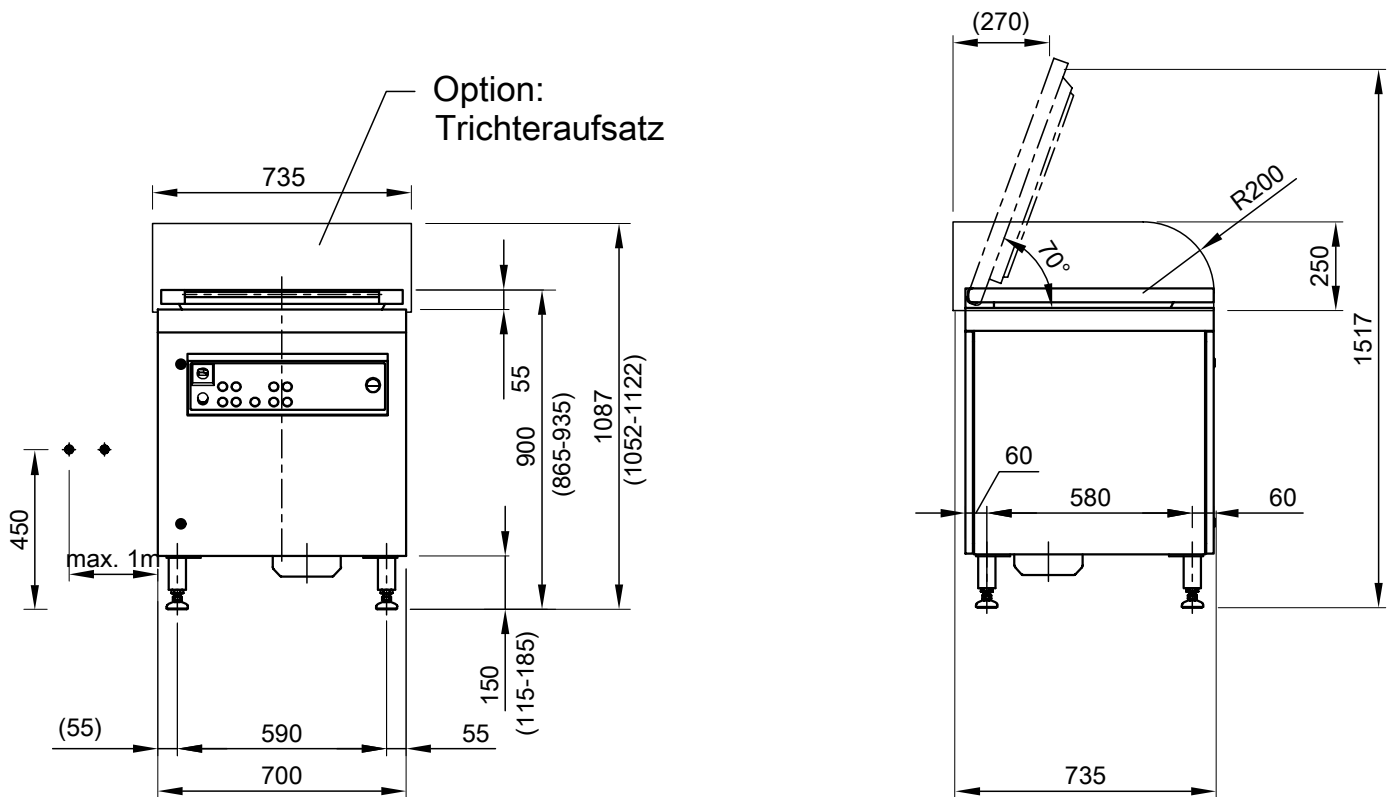

BioMaster® 4 Highline: Schluckt einfach alles weg

- » Chassis komplett aus V2A, hochwertige Oberflächenbeschaffenheit
- » Verarbeitungszyklus kundenspezifisch einstellbar
- » Grundbetriebsarten (Standardfunktion, Pumpe, Start / Stopp, usw.)
- » Interne Füllstandsüberwachung (80% / 100%)
- » Auslese- und Betriebsdatenerfassung, frei programmierbare SPS-Steuerung
- » 150 mm Bodenfreiheit oder sockelbaufähig
- » Anbindbar an Tische und Hygienestationen
- » Integrierte, programmierbare Handbrause
- » Automatisches Reinigungsprogramm, Programmwahl „Standard“ & „Trocken“
- » Drehzahlvariabler Prozessablauf/Wasserzähler m. Anti-Verstopfungsfunktion
- » Für vielfältige Abfallstrukturen – und für sortenreine Abfälle
- » Spezielle Parameter für komplexe Verarbeitungen
- » autom. Überwachung von Temperatur (Motor, Pumpe und Mühle) + Wasserversorgung
- » Allpolig abschaltender Hauptschalter
- » Not-Halt-Funktion durch Deckelpositionsschalter und Not-Aus-Taster
- » Standby- und Error-Funktion: Überlast-/Blockierfunktion



Technische Daten	
Abmessung (LxBxH)	700 x 700 x 865–935 mm (verstellbare FüÙe)
Maschinengehuse	Komplett in Edelstahl V2A
Trichtervolumen	40 Liter
Leistung	≤ 1.000 kg / Stunde im Chargenbetrieb
Zerkleinerungseinheit	3 kW Bremsmotor, „Auto-Reverse“
Anschluss Transportleitung	Verschraubung PE d-63
Anschluss Kaltwasser	Absperrhahn mit 3/4“-AuÙengewinde
Prozesswasserzugabe	Automatisch, Wassermenge dosierbar
Stromanschluss	Festanschluss, 400 V, 50 Hz, 16 A, 4,5 kW Rechtsdrehfeld, Schutzschalter, Typ B 300mA, allstromsensitiv
Elektrische Schutzklasse	IP X5
Geruschentwicklung	≤ 70 db (Normal-Zyklus Leerlauf mit Wasser)
Eigengewicht	195 kg
Zubehor	Entriegelungsschlüssel, optional: patent. Vorzerkleinerungseinheit, Trichteraufsatz als Spritzschutz, Sammelrollwagen, Besteckfangmagnet

Stand: 12/2019